

Guépard

Tête de lit / Kopfteil / Headboard

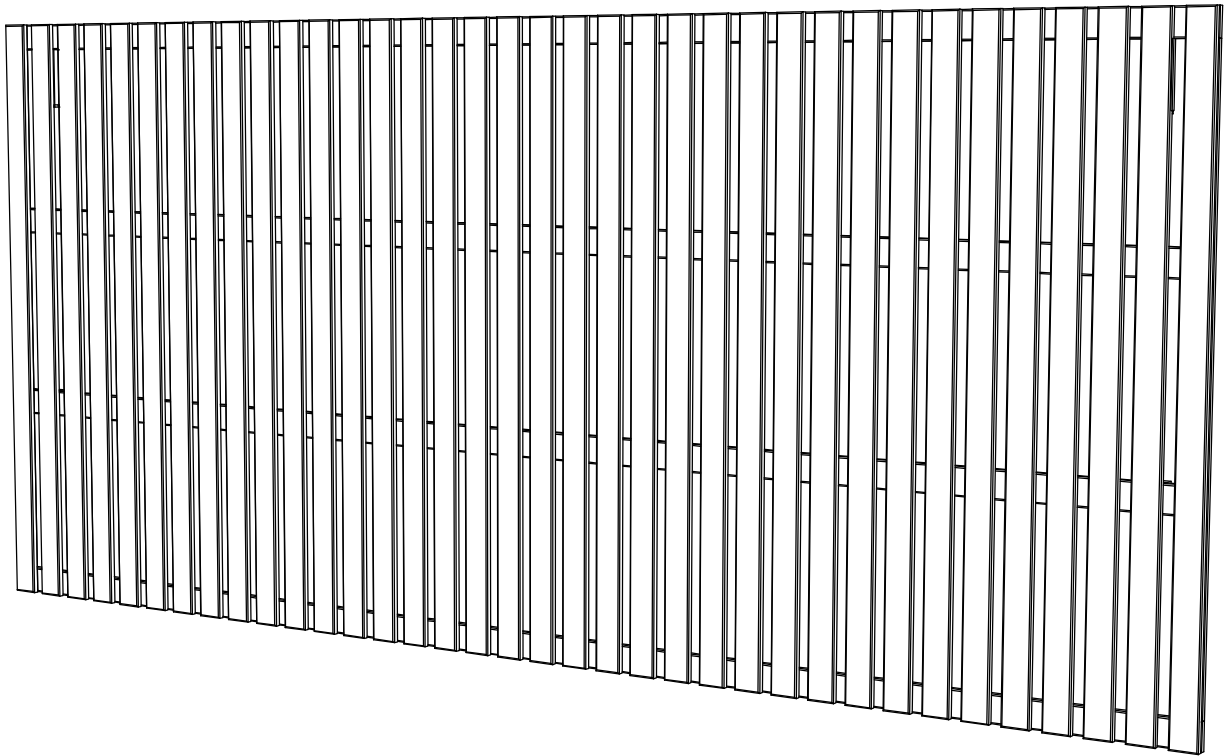

FR Instructions de montage

DE Montage Anleitung

GR Assembly instructions

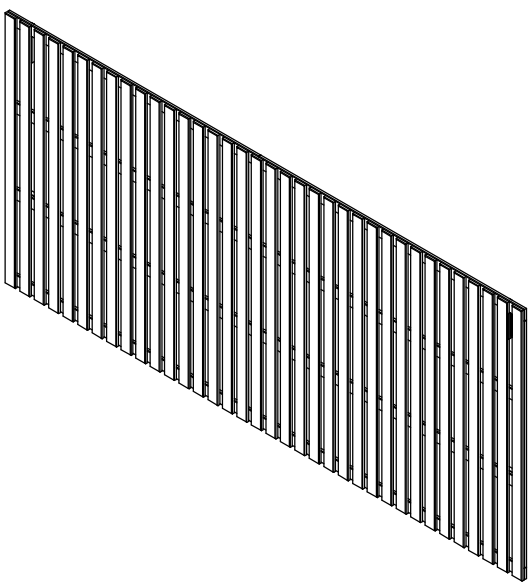

C x 4

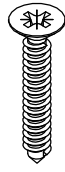

Ø3,5x
20mm

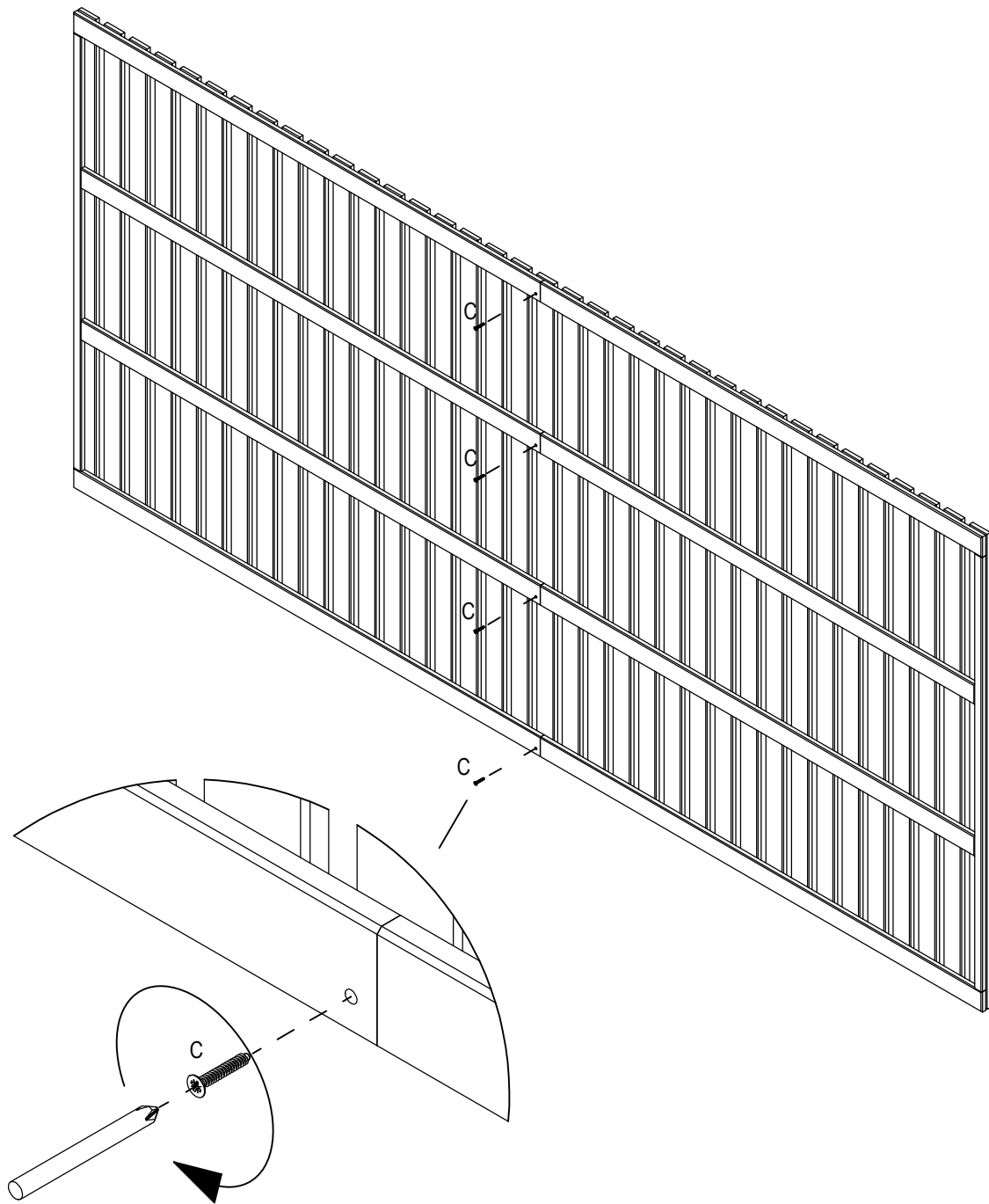

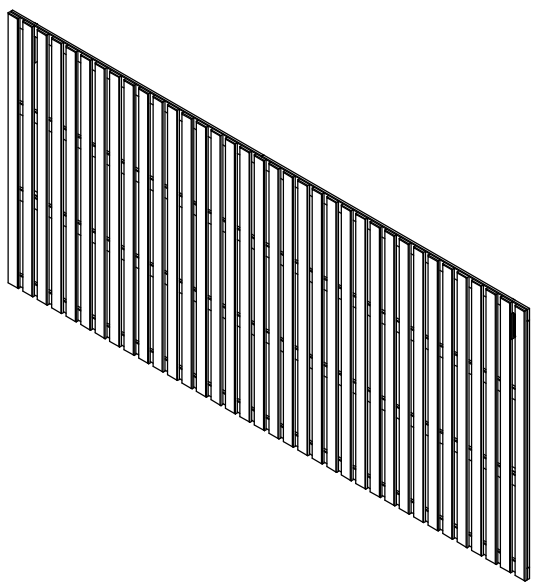

A1x 3

C x 12

E x 3

F x 3

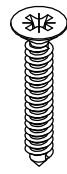
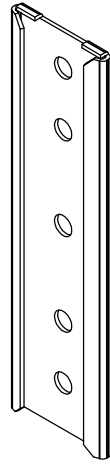

Ø3.5x
20mm

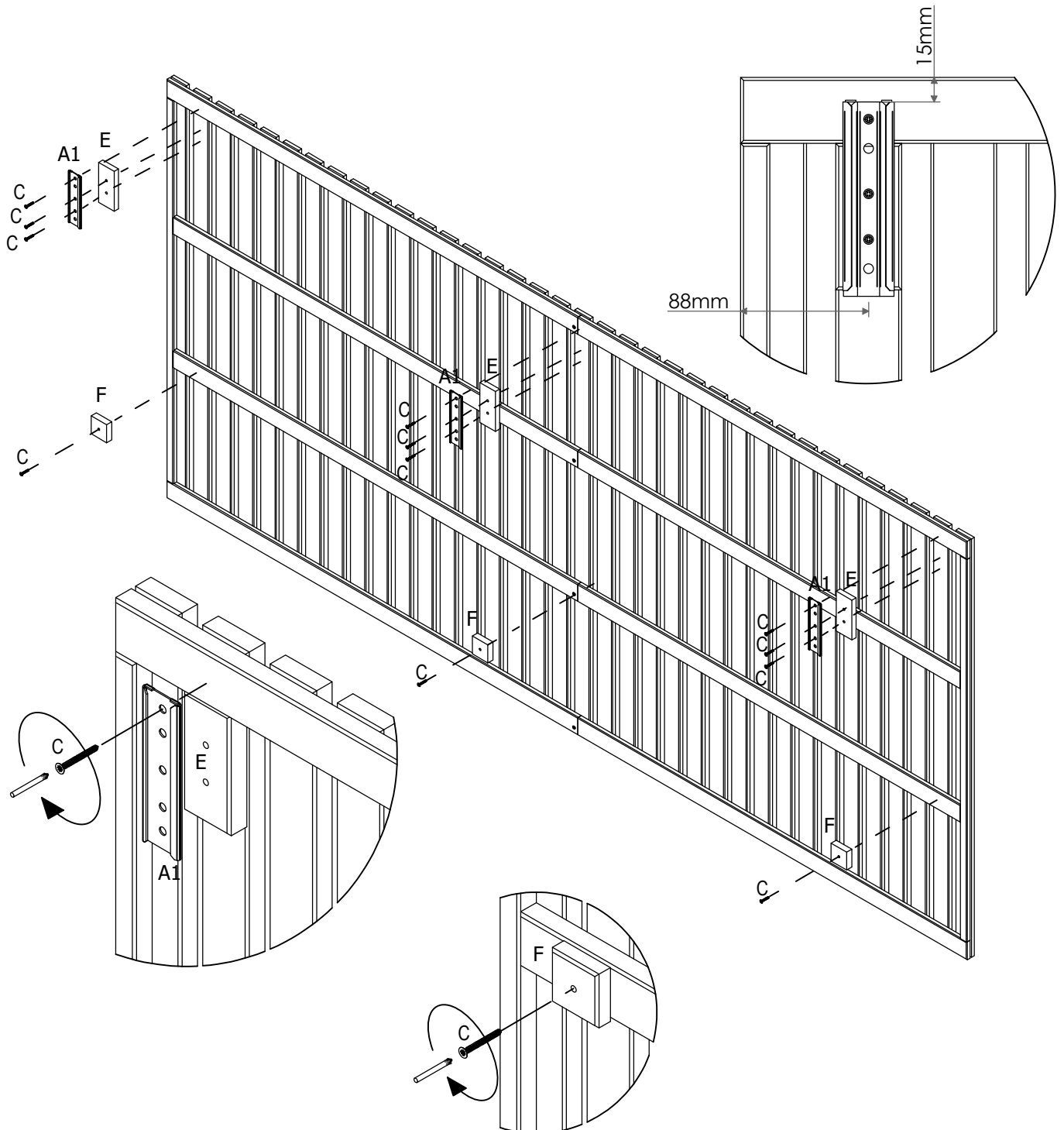
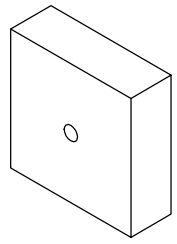
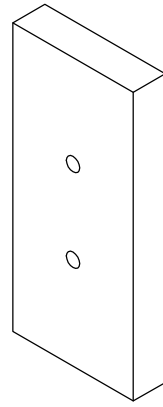

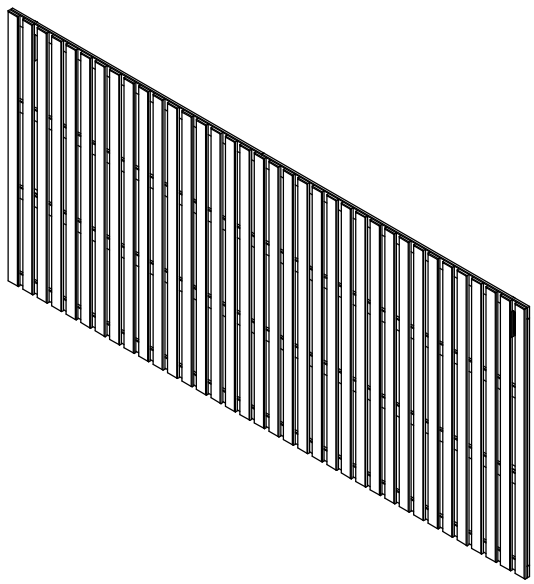

A2 x 3

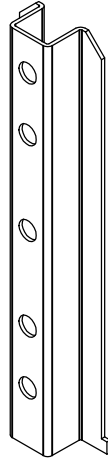

D x 6



Ø5 x
50mm

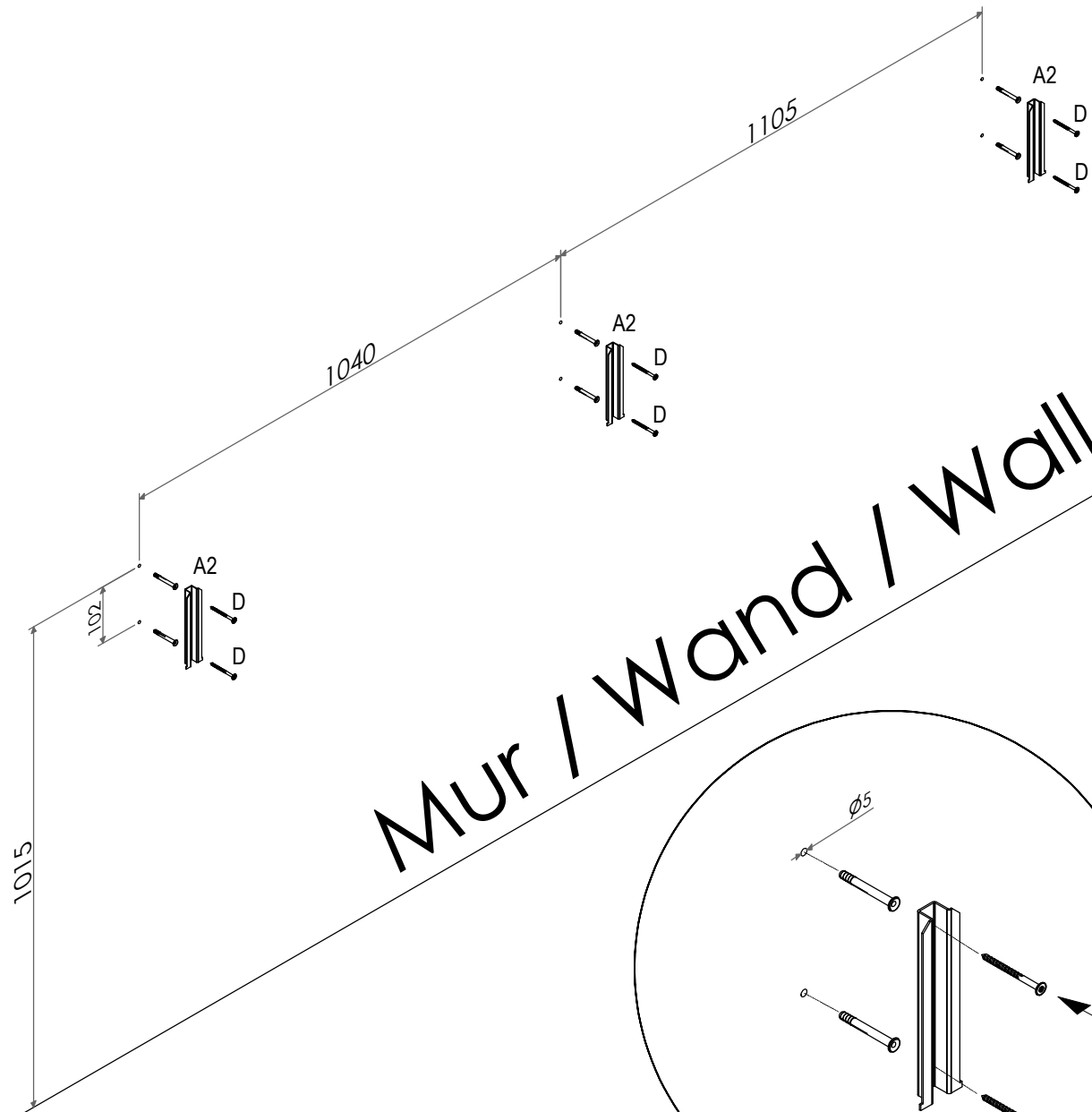

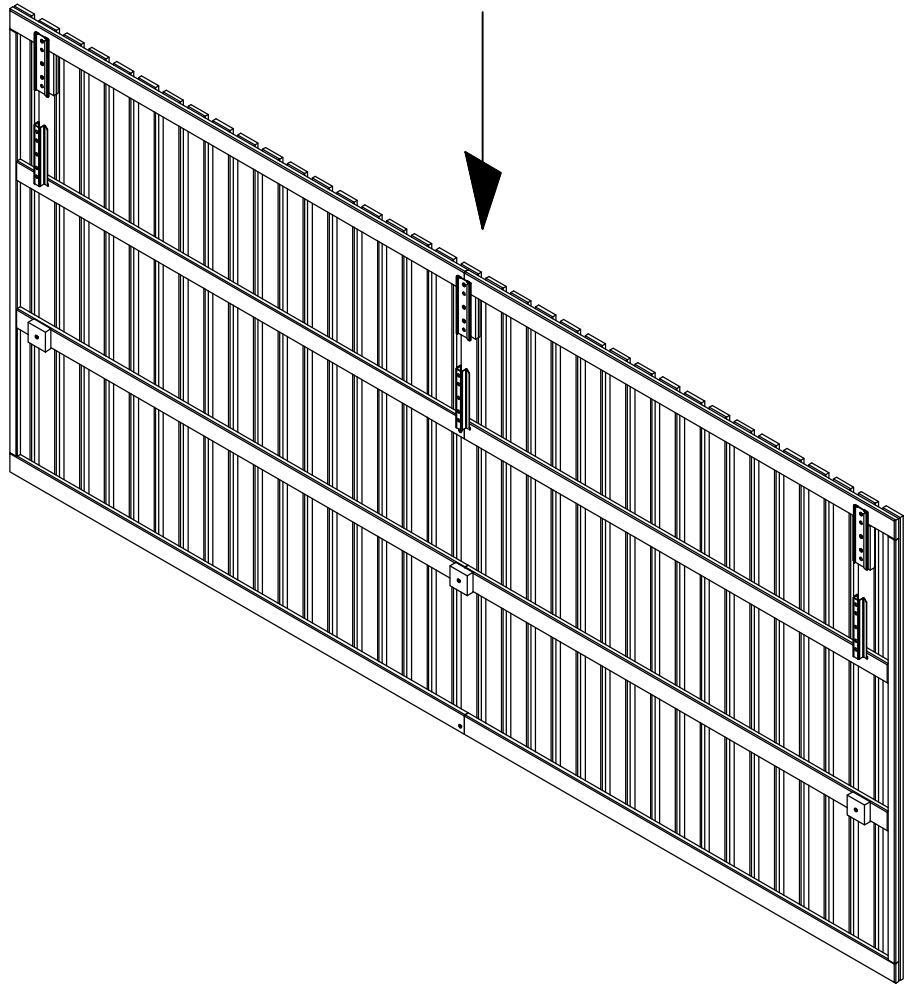
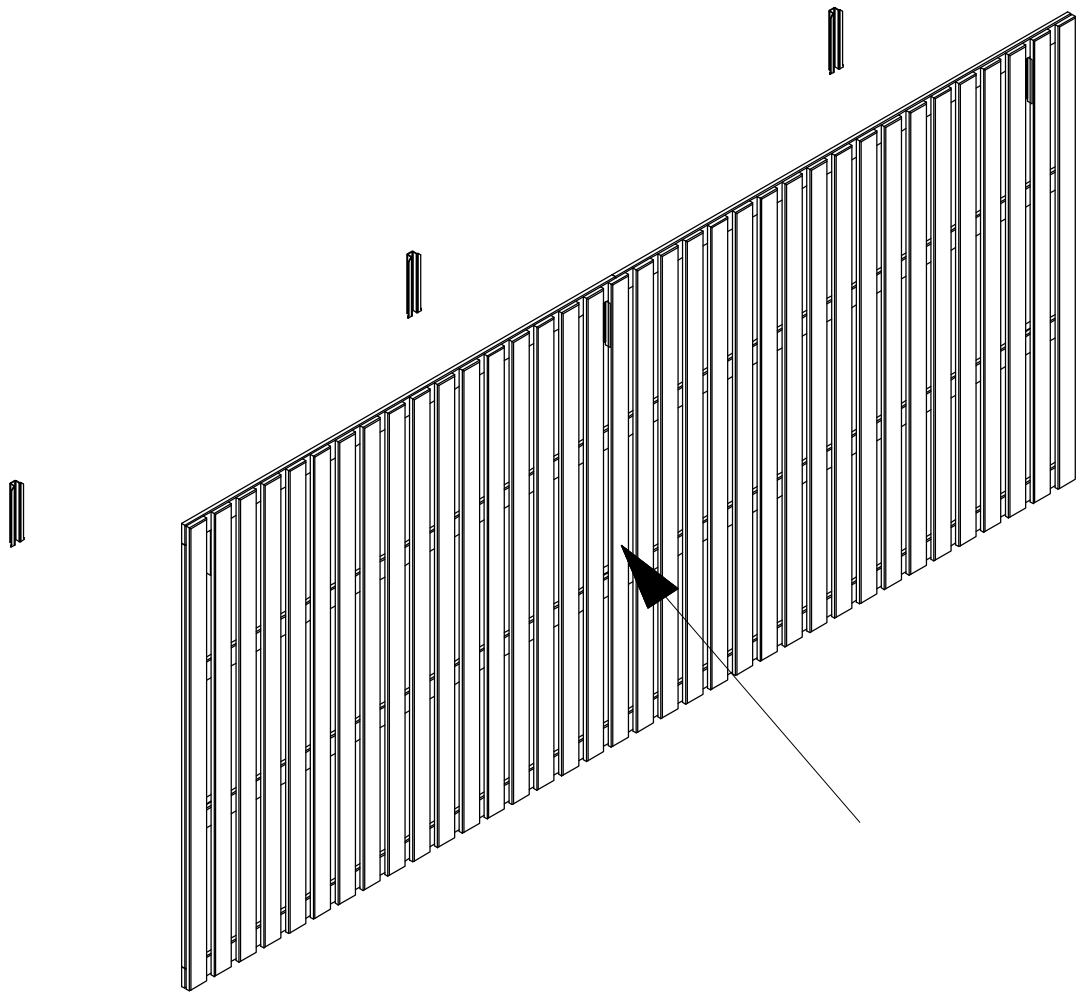

2 tablettes / 2 Regale / 2 Shelves

Guépard

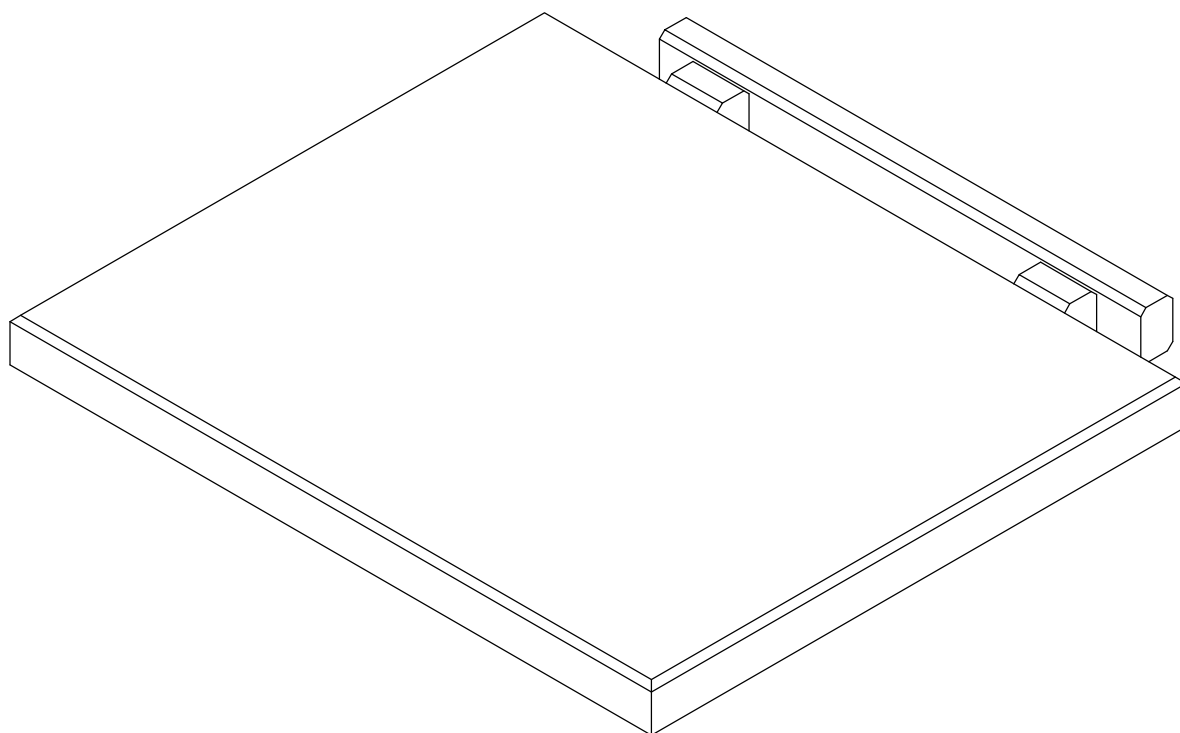

FR Instructions de montage

DE Montage Anleitung

GR Assembly instructions

VISSERIE/SCHRAUBEN/FITTINGS

Ax 4

Bx 1

①x 2

②x 4

③x 2



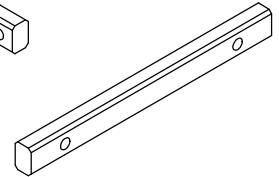
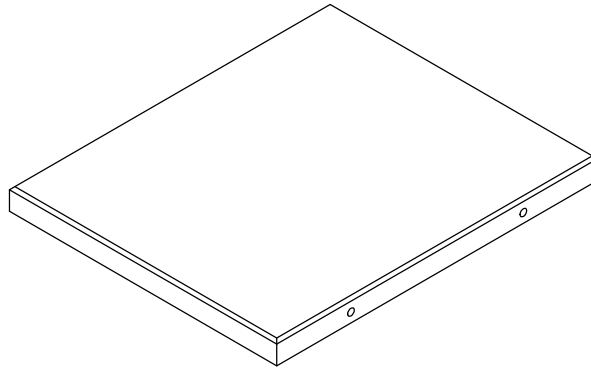
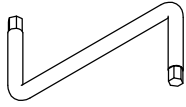

Ø7x
70mm

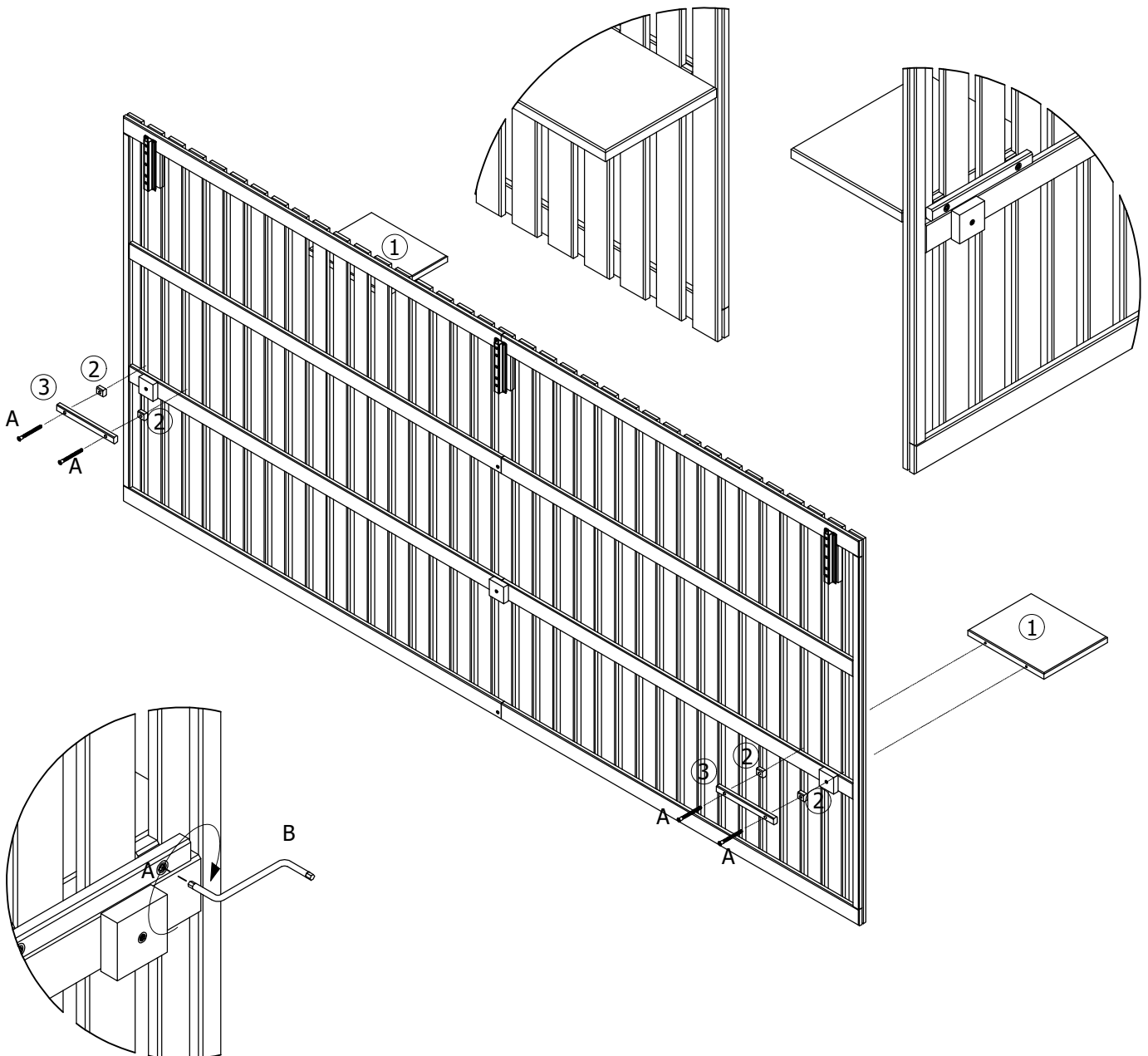

DETAILS

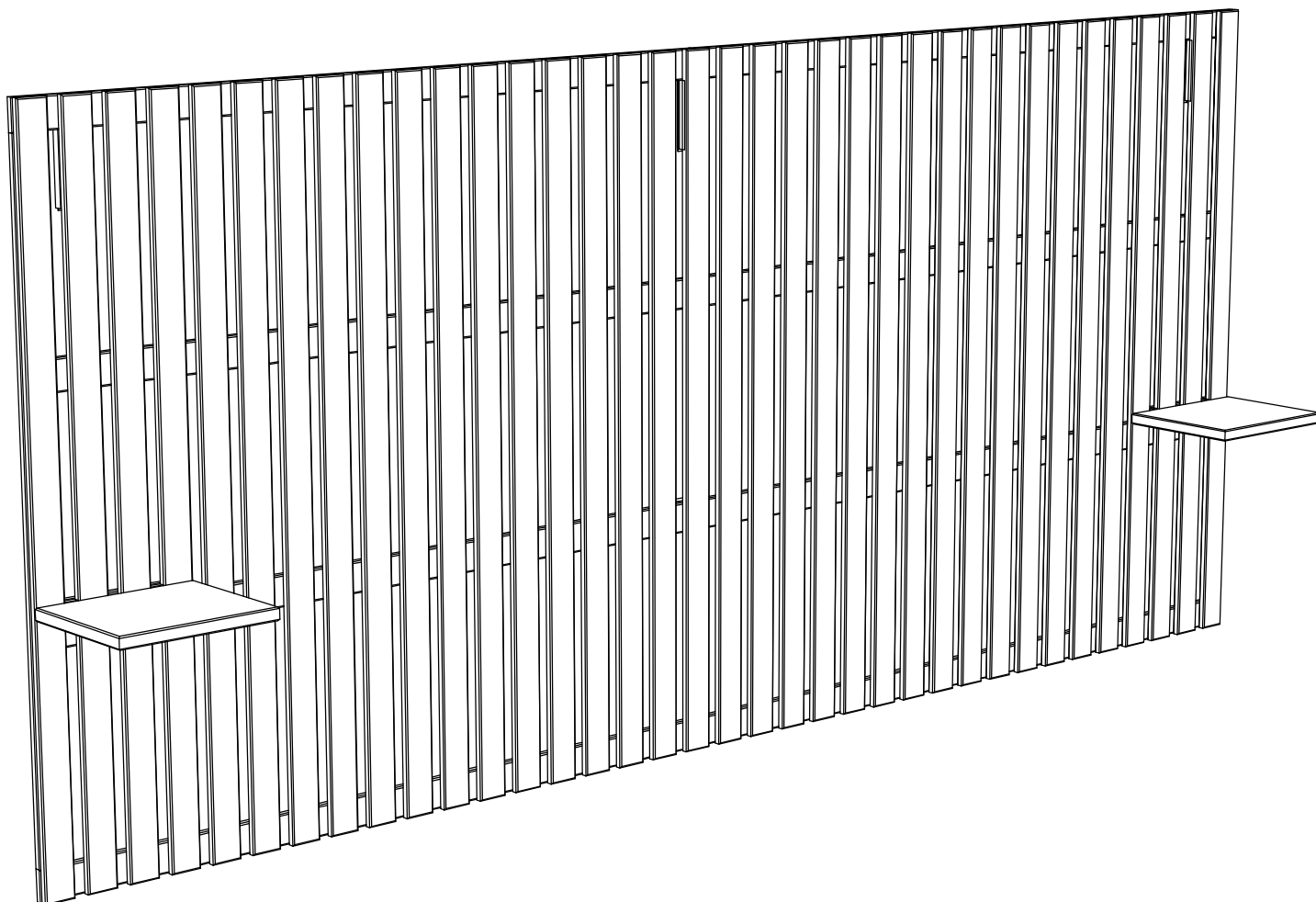



 Achtung • Attention • Attenzione • Opgelet • Uwaga • Pozor • Figyelem • Aten ție • Dikkat • Внимание 	
(D)	Wandbefestigung dient als Kippschutz - unbedingt anbringen! Bei einigen Wandtypen kann ein Spezialdübel erforderlich sein!
(GB)	The wall fastening serves to prevent tipping - be absolutely sure to mount it! For certain wall types, a special dowel may be necessary!
(NL)	Bevestiging aan de muur dient als kantelbescherming - zeker en vast bevestigen! Bij enkele muurtypes is een speciale plug misschien vereist!
(PL)	Mocowanie do ściany jest jednocześnie zabezpieczeniem przed przewróceniem - koniecznie zamontować! Do niektórych rodzajów ścian konieczne mogą być specjalne wkręty!
(TR)	Duvardaki sabitleme, devrilmeye kar şı bir emniyet tedbiridir ve mutlaka monte edilmelidir! Baz ı duvar tiplerindebunun i çin özel bir dübel gerekli olabilir!
(RU)	Обязательно установите крепление на стене во избежание опрокидывания! Для некоторых типов стен может потребоваться специальный дюбель!
(FR)	La fixation murale sert de protection contre le basculement — à installer impérativement ! Pour certains types de murs il faut des chevilles spéciales!
(IT)	Il fissaggio alla parete serve da protezione anti-ribaltamento - attaccarla assolutamente! Per alcune strutture di parete pu ò essere necessario un tassello speciale!
(CZ)	Montáž na stěnu slouží jako ochrana proti převrnutí - bezpodmínečně umístěte! U některých typů stěn může být zapotřebí speciální hmoždinka!
(SK)	Upevnenie na stenu slúži ako ochrana proti prevr áteniu - bezpodmienečne použite! Pre niektoré druhy stien m ôže byť potrebná špeciálna hmoždinka!
(HU)	A terméket a falhoz kel rögz íteni, különben az felborulhat! Egyes falt ípusoknál speciális tiplít kell használni!
(RO)	Sistemul de fixare la perete serve şte ca protecţie la răsturnarede montat obligatoriu! Pentru unele tipuri de pere ți este posibil să fie necesar un diblu special!



FRANCAIS

Information importante :

- Lire attentivement
- Conserver ces instructions pour une utilisation ultérieure
- Suivre soigneusement chacune des étapes de ces instructions

Attention !

Risque de blessure grave ou mortelle par écrasement en cas de chute de ce meuble.

Pour empêcher la chute, ce meuble doit impérativement être fixé au mur avec soin et de façon permanente à l'aide de pièces de fixation.

L'accrochage doit être effectué par une personne qualifiée.

Une erreur de fixation au mur peut provoquer la chute du meuble, et entraîner des dégâts ou des blessures importantes voire mortelles.

Des vis vous sont proposées dans l'emballage. Mais auparavant, il faut vérifier que votre mur permettra aux fixations de résister au poids du meuble et de son chargement. En cas de doute, demander conseil à un spécialiste.

Ce meuble n'est pas un meuble pour enfant. Ne jamais s'accrocher au(x) meuble, tablaris, portes ou autres éléments.

Ne pas placer à proximité de sources de chaleur (par exemple, plaques de cuisson, four, chauffage, cheminée, etc...).

ENGLISH

Important information :

- Read carefully
- Keep this information for further reference
- Follow each step of the instruction carefully.

Warning !

Serious or fatal crushing injuries can occur from furniture falling down.

To prevent falling, this furniture must be fixed to the wall with care and with adequate fixing screws.

The hanging must be carried out by a qualified person.

A wall fixing error can cause the furniture to fall, causing damage, or serious / deadly injury.

You have suggested screws in the packaging. But first, you must have to check that your wall will allow the fixing parts to resist the weight of the furniture and its loading.

If doubts, seek advice from a specialist.

This furniture is not suitable for children. Do not let people hang on the furniture, boards, doors or other elements.

Do not place this furniture near heat sources (ie stoves, oven, heating systems, fireplace)

DEUTSCH

Wichtige Information :

- Sorgfältig lesen
- Diese Information aufbewahren
- jeden Schritt der Anleitung sorgfältig befolgen.

Achtung !

Gefahr von schweren oder tödlichen Verletzungen durch Sturz des Möbels.

Um ein Herunterfallen zu verhindern, muss dieses Möbelstück sorgfältig und dauerhaft mit geeigneten Befestigungsschrauben an die Wand befestigt werden.

Das Hängen muss von einer qualifizierten Person durchgeführt werden.

Eine falsche Befestigung an der Wand, kann zum Herunterfallen des Möbels führen, und Schäden, oder schwere/tödliche Verletzungen verursachen.

Ihnen werden Schrauben in der Verpackung angeboten. Aber zuerst : Sie müssen überprüfen ob Ihre Wand mit diesen Befestigungsteilen, das Gewicht des Möbels, gesamt Belastung, standhält. Lassen Sie sich im Zweifelsfall von einem Spezialisten beraten.

Dieses Möbelstück ist kein Kindermöbel. Hängen Sie sich niemals an Möbeln, Schränken oder Regalen, Türen oder anderen Elementen.

Nicht in der Nähe von Wärmequellen (z. B. Kochplatten, Backofen, Heizung, Kamin usw.) aufstellen oder aufhängen.